

Junior-Office-Band mit Hülse



Art.-Nr. 11 230 (24mm Falztiefe)

Art.-Nr. 11 246 (37,5mm Falztiefe)

Art.-Nr. 11 238 (40mm Falztiefe)

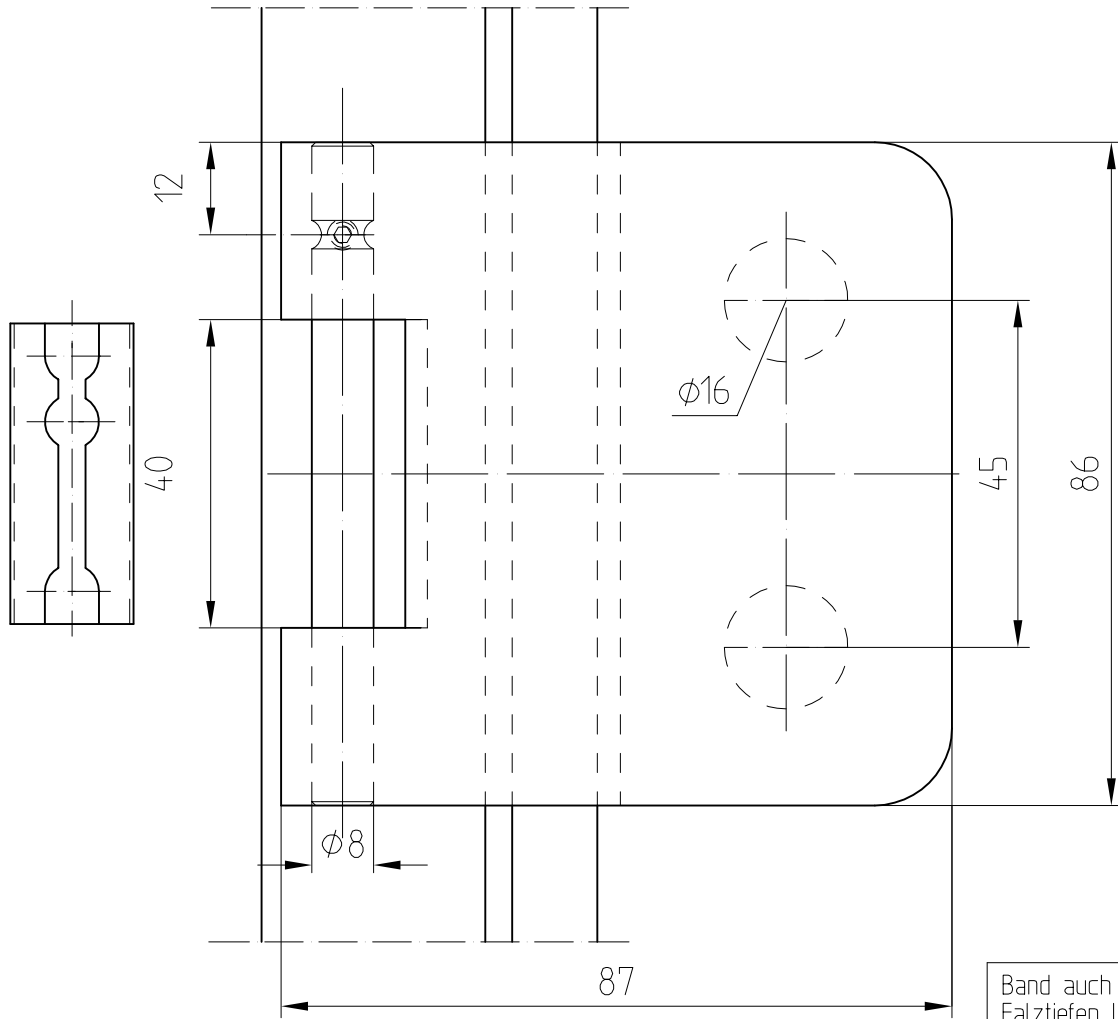

Band auch für diverse Falztiefen lieferbar.

Falztiefe	Flügelgew.
24	55 Kg
28	45 Kg
30	
38	
40	

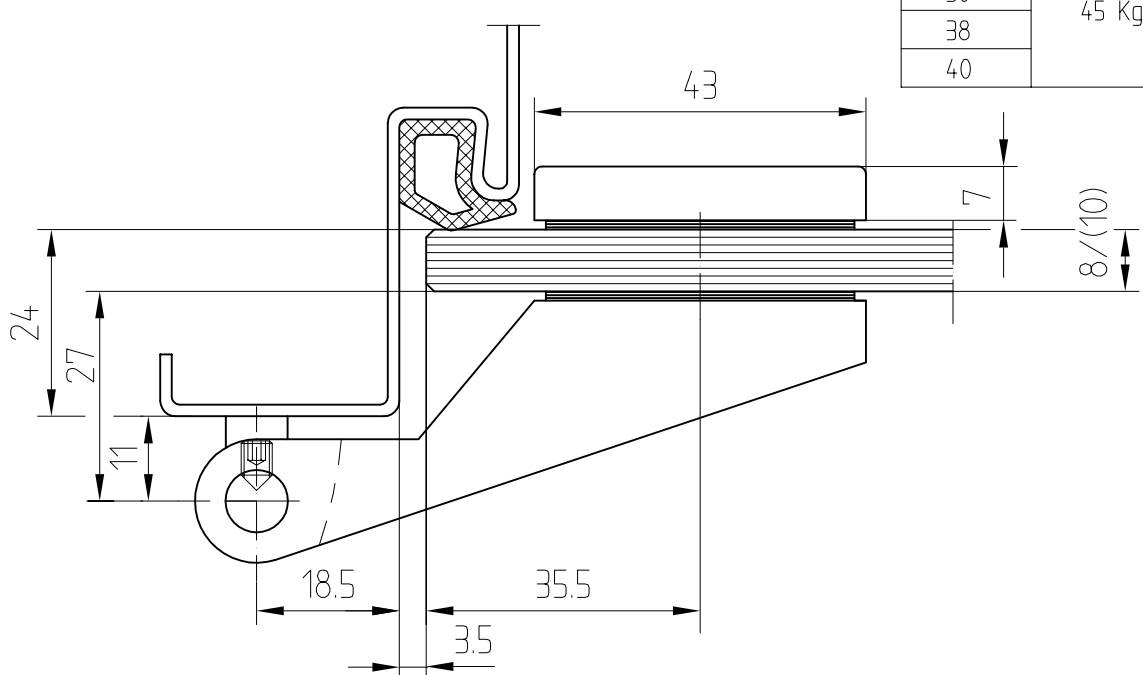

M 1:1

01.00

11-020

Junior-Office-Band mit Hülse Art. 11 230
 Rahmenteil für Holzzarge Art. 11 320
 Zargentasche für Holzzarge Art. 10 405

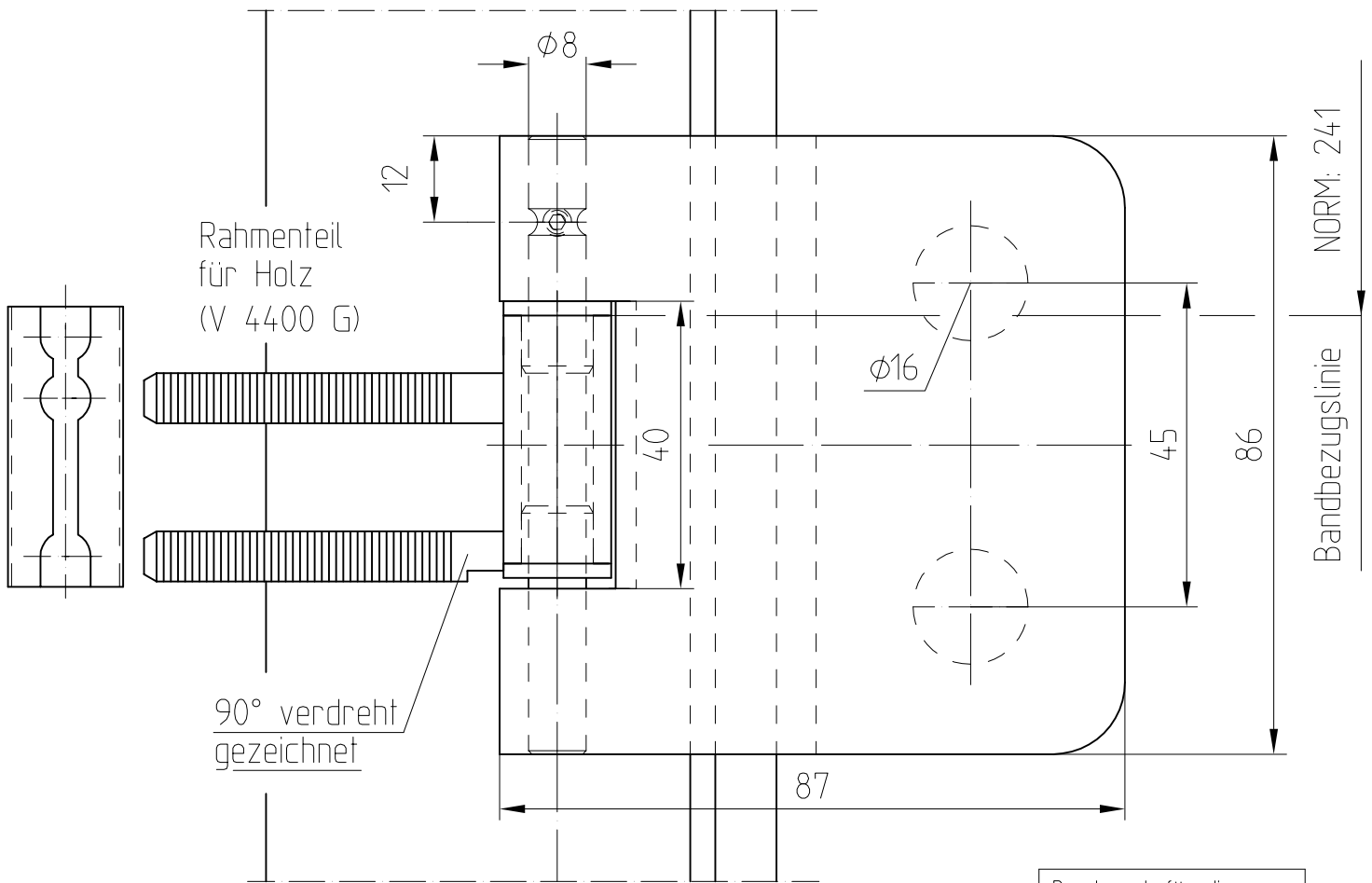

Band auch für diverse Falztiefen lieferbar.

Falztiefe	Flügelgew.
24	55 Kg
28	45 Kg
30	
38	
40	

Zargentasche für Holz
 (V 3600)

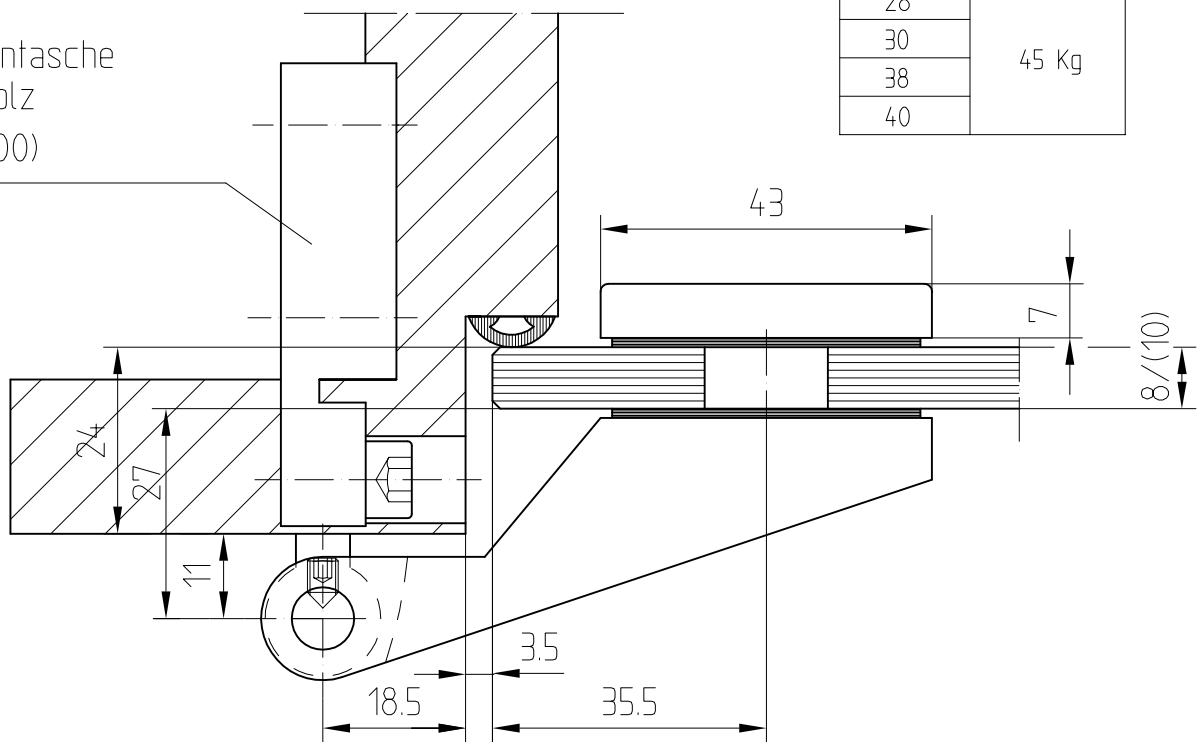

M 1:1

06.96

11-030

Junior-Office-Band mit Hülse Art. 11 230
 Rahmenteil für Stahlzarge Art. 11 309
 Zargetasche für Stahlzarge Art. 10 406

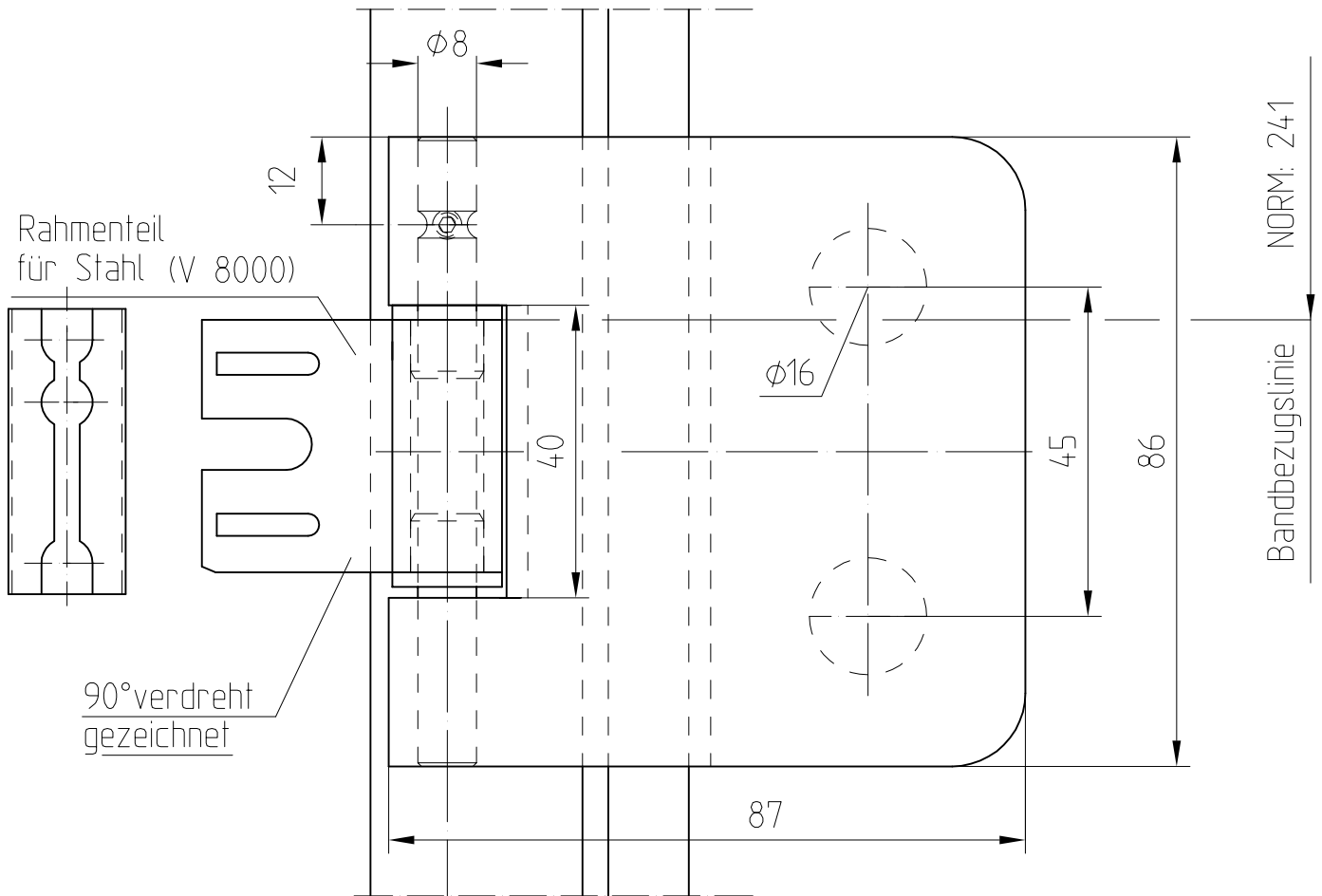

Band auch für diverse Falztiefen lieferbar.

Falztiefe	Flügelgew.
24	55 Kg
28	45 Kg
30	
38	
40	

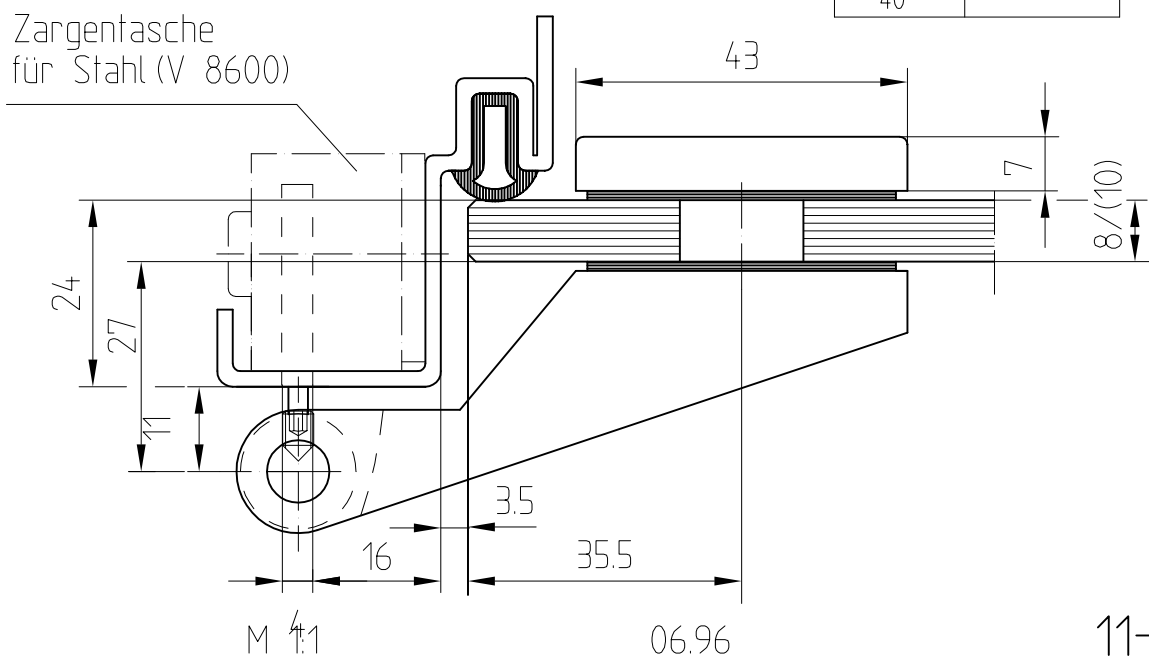

Einbau der Zargenteile JUNIOR-Office

